

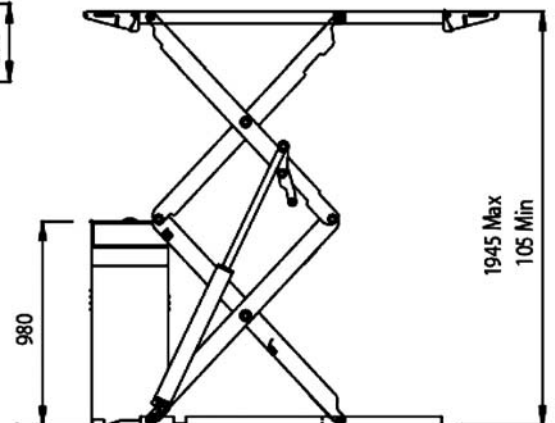

- Sollevatore idraulico a forbice a profilo superribassato
- Pont à ciseaux supersurbaissé Electrohydraulische
- Extra-low-profile hydraulic scissors lift
- Scherenhebebühne mit extra-niedriger Überfahrhöhe

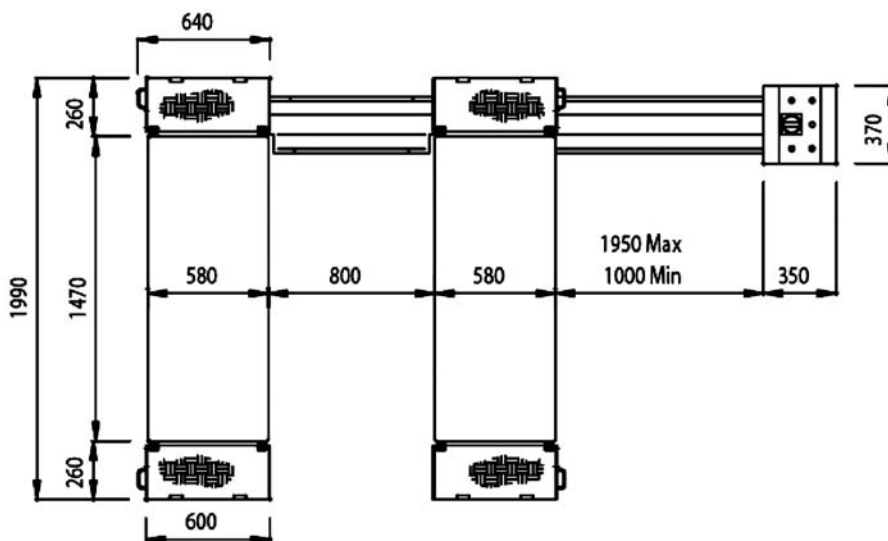

La ditta si riserva la facoltà di apportare modifiche alle proprie macchine in qualsiasi momento e senza preavviso.
 Notre Maison se réserve d'apporter des modifications aux machines n'importe sans quand préavis.
 The manufacturing Company reserves the right to make modifications to its machines at any time without notice.
 Der Erzeuger behält sich das Recht vor, jederzeit und ohne Vorankündigungen, Veränderungen an den eigenen Geräten durchzuführen.



- Rampette di salita e discesa di facile movimentazione
- Parallelismo idraulico e sincronismo delle pedane
- Sicurezza idraulica in caso di sovraccarico
- Sicurezza idraulica in caso di rottura dei tubi
- Regolazione automatica della discesa
- Comandi uomo presente, 24V
- Serie 4 tamponi in gomma
- Segnale acustico ultimo tratto di discesa

- Easy to handle drive-on and drive-off ramps
- Hydraulically synchronized platforms
- Overload safety-valve
- Safety-valve in case of sudden loss of pressure
- Automatic lowering control
- "Dead man" controls 24V
- Set of 4 rubber pads
- 'Buzzer' on last portion of descent

- Altezza minima: 105 mm
- Facile accesso anche con vetture ribassate

- Hauteur minimum: 105 mm
- Accès très facile même avec voitures très basses

- Minimal height: 105 mm
- Easy to drive-over even with low cars

- Mindesthöhe: 105 mm
- Einfaches Überfahren auch mit tiefgelegten Fahrzeugen



- Rampes de montée et descente
- Parallélisme hydraulique et synchronisme des plateformes de levage
- Sécurité hydraulique en cas de surcharge
- Sécurité hydraulique en cas de rupture de tuyauterie
- Autorégulation de descente
- Commandes de type "homme mort" à 24V
- Jeux de 4 taquets en caoutchouc
- Signal sonore sur la dernière partie de descente

- Einfachste Bedienung der Auf- und Abfahrrampen
- Hydraulische Gleichlaufregulierung der Fahrschienen
- Überlastsicherung mittels Überdruckventil
- Rohrbruchsicherung
- Automatische Senkregulierung
- Totmann-Steuerung (24 V-Niederspannung)
- 4 Fahrzeugaufnahme-Gummiblöcke
- Akustisches Signal im letzten Teil der Senkbewegung



- Doppio circuito idraulico di sicurezza
- Coppia di cilindri volumetrici sotto ciascuna pedana

- Système hydraulique double
- Double vérin hydraulique sous chaque plateforme

- Double hydraulic system
- Double volumetric cylinder under each platform

- Zweifaches Hydrauliksystem
- • Doppelzylinder in jeder Schere

DATI TECNICI	DONNES TECHNIQUES	TECHNICAL DATES	TECHNISCHE DATEN		1532LP
Portata	Capacité	Capacity	Tragfähigkeit	t	3.2
Motore trifase	Moteur triphase	Three-phase motor	3-Phasen-Motor	kw	3
Tensione	Voltage	Voltage	Spannung	V/Hz	230-400/50
Salita	Montée	Lifting	Hubzeit	sec	35
Discesa	Descente	Descent	Absenkszeit	sec	40
Peso	Poids	Weight	Gewicht	kg	730

Opzioni – Optionals – Options – Sonderzubehör

- Prolunghe per tubi idraulici (1 m / 2 m)
- Telaio per incasso
- Kit scivoli per incasso
- Traverse per veicoli speciali

- Hose extensions (1 m / 2 m)
- Recess frame
- Kit of embedded run-on and run-off skids
- Crosspieces for special vehicles

- Rallonges pour tuyaux hydrauliques (1 m / 2 m)
- • Cadre de montage en encastrement
- • Kit de glissières encastrées
- • Traverses pour véhicules spéciaux

- Schlauchverlängerungen (1 m / 2 m)
- • Bodeneinbaurahmen
- • Satz Einbau-Abrollrampen
- • Traversen für Sonderfahrzeuge

La ditta si riserva la facoltà di apportare modifiche alle proprie macchine in qualsiasi momento e senza preavviso.

Notre Maison se réserve d'apporter des modifications aux machines n'importe sans quand préavis.

The manufacturing Company reserves the right to make modifications to its machines at any time without notice.

Der Erzeuger behält sich das Recht vor, jederzeit und ohne Vorankündigungen, Veränderungen an den eigenen Geräten durchzuführen.