

MT 3700

EASY - ALU



automotive service equipment



MT 3700 racchiude in se tutte le caratteristiche di robustezza e affidabilità che da sempre contraddistinguono la gamma Mondolfo Ferro, queste, unite al software di nuovissima concezione e all'inedito gruppo oscillante, danno vita ad una macchina di alta versatilità che fin dal primo approccio sa instaurare il giusto feeling con l'operatore:

Le misure geometriche della ruota, gli squilibri e le relative posizioni sono chiaramente visualizzati tramite il grande schermo LCD e per mezzo di una grafica gradevole, immediata ed intuitiva, mentre tutti i programmi (Alu ed Easy-Alu, peso nascosto, ottimizzazione e multi operatore) vengono selezionati e gestiti direttamente dal tastierino ergonomico, posizionato sotto il monitor.

MT 3700 has all the characteristics of robustness and reliability that have always distinguished the Mondolfo Ferro range. Together with the latest software and the new swinging unit, those same characteristics produce a highly versatile machine which, right from the first approach, is able to establish the right feeling with the operator:

The geometric measurement of the wheel, the imbalances and the relative positions are clearly visualised via the large LCD screen and attractive, immediate and intuitive graphics, while all the programs (Alu and Easy-Alu, hidden weight, optimisation and multi-operator) are selected and managed directly from the ergonomic keypad, positioned beneath the monitor.

MT 3700 è stata progettata per lavorare con ruote di vettura fino al diametro massimo di 28" e, abbinata agli appositi accessori, anche di fuoristrada, furgoni, moto e cerchi chiusi.

Il tastatore interno è di tipo digitale e non necessita pertanto di alcuna operazione periodica di taratura, mentre è fornibile a richiesta, ma fortemente consigliabile, il tastatore esterno per l'acquisizione del dato di larghezza cerchio, sempre a richiesta si può dotare la macchina di un ampio e comodissimo mobiletto laterale, apribile a compasso, per l'alloggiamento protetto di flange ed accessori, che inoltre estende in maniera sensibile il già ampio portapesi.

MT 3700 has been designed to work with car wheels up to a maximum diameter of 28" and, combined with its special accessories, also with wheels of off-road vehicles, vans, motorbikes and closed rims.

The distance gauge is of the digital type and does not therefore require any recurring calibration operation. Upon request (but it is strongly recommended) an external gauge can be supplied for automatic entry of wheel width. Again upon request, the machine can be fitted with a wide handy side cabinet a protected housing of flanges and accessories; in addition, it notably extends the already spacious weight-holder.

Nella versione E.C. (Electronic Clamp) Il bloccaggio rapido della ruota si ottiene tramite sfere ad azionamento elettrico, assicurando la massima precisione e velocità del fissaggio e annullando del tutto l'impegno fisico dell'operatore.

In the E.C. (Electronic Clamp) version, the quick locking of the wheel is obtained by means of electrically-activated steel balls, ensuring the maximum precision and speed of fixing, and entirely eliminating the physical effort of the operator.

1. Monitor LCD di generose dimensioni per la chiara visualizzazione di programmi e funzioni.

Large LCD monitor to clearly visualise programs and functions.

2. Tastatore interno digitale per l'acquisizione del diametro e distanza della ruota e l'applicazione dei pesi adesivi col programma Easy-Alu.

Digital distance gauge for automatic entry of diameter and wheel distance and for fitting adhesive weights using the Easy-Alu program.

3. Tastatore esterno (optional) per l'acquisizione automatica della larghezza della ruota nel programma standard.

External gauge (optional) for the automatic entry of wheel width using the standard program.

4. Ampio portapesi con vari spazi per l'alloggiamento degli accessori.

Wide weight-holder with various compartments for housing wheel weight and accessories.

5. Tastierino ergonomico posizionato immediatamente sotto il monitor per agevolarne l'utilizzo da parte dell'operatore.

Ergonomic keypad positioned immediately beneath the monitor to make it easier for the operator to use.

6. Mandrino di bloccaggio con molla integrata e albero con diametro da 40 mm. Solo nella versione E.C. il comando a pedale aziona il sistema automatico di bloccaggio.

Flange with integrated spring and shaft of 40 mm diameter. Only for the E.C. version, the pedal command activates the automatic locking system.

MT3700 completa degli optional mobile laterale e tastatore esterno

MT3700 Easy-Alu complete of optional accessories side cabinet and external gauge.

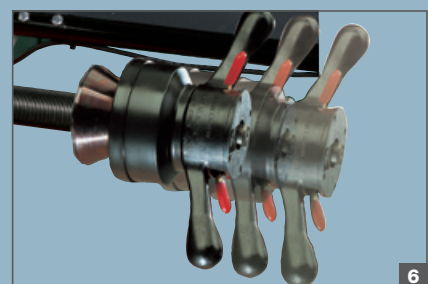

MT 3700 EASY - ALU



MT 3700

EASY-ALU

Accessori standard Standard accessories

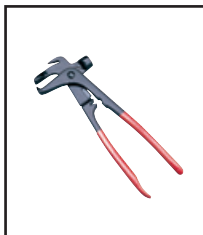

Accessori optional Optional accessories

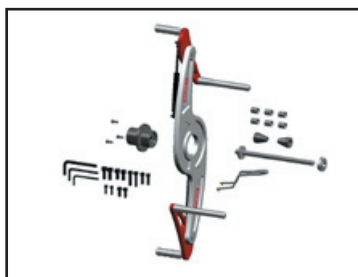

MONDOLFO FERRO S.p.A. - Viale Dell'Industria, 20 - 61037 MONDOLFO (PU) ITALY
Tel. 0721.93671 - Telefax 0721.930238
info@mondolfoferro.it - www.mondolfoferro.it

Dati tecnici Technical data

Risoluzione Resolution	1 g
Tempo di misura Measuring time	5,5 s
Peso max ruota Max wheel weight	75 kg
Massimo diametro del cerchio Max rim diameter	28"
Diametro max ruota Max wheel diameter	1118 mm
Larghezza del cerchio Rim width	1,5" - 20"
Alimentazione Power Supply	100/230V 1ph 50/60Hz
Massima potenza assorbita Max power absorption	400 W
Velocità di rotazione Wheel rotation speed	<98 rpm
Peso netto Net Weight	160 Kg

Dimensioni Dimensions

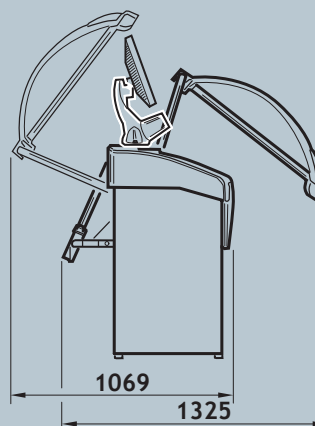
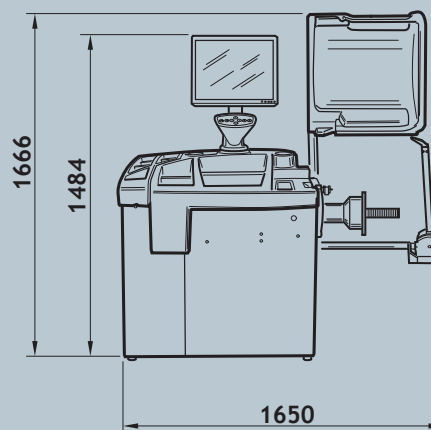

L'azienda si riserva di modificare le caratteristiche del prodotto in qualsiasi momento.
The company reserves the right to modify the technical specifications of its products at any time.

by Marketing - Cod. 4-106870 - 05/07.